

Genießen Sie Freiheit und Unabhängigkeit

Komfortlösungen für Reisemobile und Wohnwagen im Überblick





Inhaltsverzeichnis

Welche Heizung eignet sich für welche Anwendung?	8
Lieferumfänge speziell für Reisemobile	9
So funktioniert eine Dieselheizung	10

Heizlösungen	
Air Top Luftheizungen	12
Range Plus System	14
Thermo Top Zusatzheizung	16

Hybride Heizsysteme	18
----------------------------	----

Komfortlösungen	
Diesellocher	22

Kühlösungen	
Cool Top Trail Dachklimaanlagen	24
BlueCool Drive 40	28

Bedienelemente	30
-----------------------	----

Kompressorkühlschränke für Reisemobile und Wohnwagen	32
---	----

Freiheit fühlt sich gut an Genauso wie die Leidenschaft fürs Reisen

Das ist ultimative Freiheit! Erkunden Sie die Welt mit Ihrem Reisemobil auf asphaltierten oder unbefestigten Straßen. Entdecken Sie besondere Orte und sehen Sie die unzähligen Wunder der Natur. Halten Sie an, wo immer Sie möchten, und fahren Sie weiter, wenn das nächste Abenteuer ruft. Während Sie mit Ihrem Reisemobil oder Wohnwagen unterwegs sind, sind Sie nicht nur frei wie ein Vogel, sondern fühlen sich auch überall wie zu Hause. Genau das ist unser Anspruch: Maximaler Komfort auf der Straße. Immer und überall.





© The_Sunnyside

Qualität, Zuverlässigkeit und Innovation

Der Komfort von Webasto ist eher spürbar als sichtbar: Die angenehme Wärme oder die willkommene Abkühlung, aber auch die zuverlässig heiße Dusche und das perfekt gekühlte Getränk. Mit Webasto an Bord genießen Sie optimalen Reise- und Wohnkomfort mit smarten Lösungen für maximale Unabhängigkeit.

Qualität und Innovation

Webasto entwickelt seit mehr als 75 Jahren Cabrio- und Schiebedächer für Autos sowie Klimasysteme für alle Fahrzeugtypen. Unsere Kunden spüren, dass unsere strengen Qualitätsansprüche nicht nur für die Weiterentwicklung unserer Lösungen gelten, sondern auch für die Entwicklung neuer, effektiver Technologien. Wir unterziehen alle Produkte und Systeme strengen Qualitäts- und Sicherheitsprüfungen und entwickeln sie so lange weiter, bis sie den Anforderungen unserer Kunden entsprechen.

Unser Service, so grenzenlos wie Ihre Freiheit

Dank unseres globalen Partnernetzwerks ist immer ein Webasto Servicepartner in Ihrer Nähe, egal wo Sie sind. Auf unserer Website finden Sie auf einen Blick die Beratung, Unterstützung und den Qualitätsservice, die Sie benötigen. Unter webasto.com finden Sie alle Informationen und Händler in Ihrer Nähe.

Verlassen Sie sich auf den Kraftstoff, den Sie bereits an Bord haben

Mehr Platz im Innenraum

- Alle Heizgeräte von Webasto sind zur Montage außerhalb des Fahrzeugs geeignet. Das sorgt für einen weitaus größeren Stauraum im Inneren.

Weniger Gewicht

- Im Winter wird durchschnittlich 90 % des Gases zum Heizen verwendet. Dank der Webasto Heizungen müssen Sie weniger Gas mit sich führen und kommen oft mit einer einzigen 5 kg-Flasche aus. Das spart nicht nur Platz, sondern auch Gewicht.

Perfekte Klimatisierung an Bord

- Dank der stufenlosen Leistungsregulierung (einzigartige Funktionalität auf dem Markt) sorgen die Heizgeräte von Webasto für eine gleichbleibende Innenraumtemperatur.

Höhere Kraftstoffautonomie

- Diesel ist weltweit ein Standardkraftstoff und nahezu überall, selbst an den entlegensten Orten, verfügbar.
- Präzise Kontrolle des Kraftstoffvorrats über die Tankanzeige möglich
- Keine aufwendige Beschaffung von Gasflaschen im Ausland
- Kein Adapter für ausländische Gasflaschenanschlüsse erforderlich
- Sie können in jedem Land und ohne Kauf zusätzlicher Sicherheitsventile selbst beim Fahren heizen. So genießen Sie vom ersten Moment an einen warmen Innenraum.

Welche Heizung eignet sich für welche Anwendung?

Air Top Luftheizung



- Luftheizung für den Innenraum
- Schnelles Aufheizen dank effektiver Wärmeabgabe
- Zur schnellen und einfachen Nachrüstung als Komplettinstallationskit erhältlich
- Perfekte Wärmeabgabe selbst in hohen Lagen (automatische Höhenanpassung)
- Geräuscharmer Betrieb
- Sehr kompakte Abmessungen
- Zur Außenmontage geeignet

Thermo Top Wasserheizung



- Erwärmt die Fahrerkabine und sorgt für ein Vorwärmen des Motors
- Kann an ein bestehendes Wasserheizsystem angeschlossen werden
- Wärme strömt durch die Luftauslässe im Armaturenbrett
- Platzsparender Einbau im Motorraum

Welche Dieselheizung ist die richtige für Ihr Reisemobil?

Fahrzeugtypen	Camper		Teilintegriert		Alkoven		Integriert		Über 7,5 t
	6,5 m	8 m	6,5 m	8 m	6,5 m	8 m	6,5 m	8 m	
Air Top 2000 STC	■		■		■		■		
Air Top Evo 40			■		■		■		
Air Top Evo 55			■				■		
Thermo Top Evo	■		■		■		■		
Thermo Pro 90									■

■ Gebrauch als Hauptheizung ■ Gebrauch als Zusatzheizung neben bestehendem System (z. B. Gas) ■ Gebrauch als Zusatzheizung oder Wasserheizung

Lieferumfänge speziell für Reisemobile

Warum sollte ich mich für einen Lieferumfang speziell für Reisemobile entscheiden?

Unser Ziel ist es, dass Sie sowohl kurz- als auch langfristig ein zufriedener Nutzer sind. Deshalb haben wir im Folgenden einige wichtige Merkmale unserer Reisemobil-spezifischen Heizgeräte hervorgehoben.

1 Einfacheres Handling

- Plug & Play-System: einbaufertig
- Neuorganisation der Kits für schnelle und einfachere Installation

2 Sehr geräuscharme Anwendungen

- Zubehör zur Geräuschreduzierung wie z. B.:
- Spezifische Kraftstoffpumpen für Reisemobile: äußerst geräuscharmer Betrieb
 - Abgas-, Brennluft- sowie Heizluftschalldämpfer: Signifikant reduzierte Geräuschemissionen im Außenbereich sichern ruhige Nächte für unsere Reisemobilkunden und deren Nachbarn.

3 Unterschiede zu den Heizgeräten für andere Märkte

- Die für andere Märkte entwickelten Luftheizungen schalten nach Erreichen der Zieltemperatur in den Leerlauf.
- Konsequenz: Die Insassen spüren, dass unangenehme Kaltluft aus den Auslässen strömt.
 - Lösung: Die speziell für Reisemobile gestalteten Heizgeräte sind anders programmiert. Der Leerlaufbetrieb ist in allen Heizgeräten in Lieferumfängen für Reisemobile deaktiviert und bietet den Insassen damit höheren Komfort.

4 Ein externer Kabinentempersensor ist für alle Reisemobilanwendungen Pflicht

- Er ist standardmäßig in allen Reisemobil-Lieferumfängen enthalten und bietet folgende Zusatzvorteile:
- Die Zieltemperatur im Innenraum wird exakter erreicht.
 - Bei Verwendung eines externen Temperatursensors stoppt das Gebläse im Stand-by-Betrieb.
 - Zusätzlich kommt es zu einer wesentlichen Senkung des Stromverbrauchs.

5 Geeignet für den Betrieb in Höhenlagen

- Integrierte Höhensensoren in den Air Top Evo Versionen garantieren eine optimale Wärmeabgabe in Höhenlagen.
- Über MultiControl lässt sich für den Betrieb der Air Top 2000 STC manuell ein Höhenmodus auswählen.

So funktioniert eine Dieselheizung

Eine Dieselheizung bedeutet maximale Unabhängigkeit. Denn der Kraftstoff kommt direkt aus dem Tank des Fahrzeugs, muss also nicht extra gekauft werden und ist überall verfügbar. Moderne Dieselheizungen sind leise, absolut geruchlos, zuverlässig und sehr effizient.

Besonders im Winter und im Ausland hat die Dieselheizung viele Vorteile gegenüber der Flüssiggasheizung. Im Winter verbraucht eine Gasheizung durchschnittlich 90 % des Gasvorrats. Dadurch müssen regelmäßig die richtigen Gasflaschen und Adapter angeschafft werden, was im Ausland mitunter schwierig sein kann. Bei einer Dieselheizung reicht der

Gasvorrat deutlich länger. Sie benötigen keine zusätzliche Gasflasche zum Heizen des Wohnmobils und haben mehr Stauraum im Fahrzeug. Aufgrund dieser Vorteile entscheiden sich immer mehr Reisemobilbesitzer für eine Dieselheizung.



Des Fenêtes sur le Monde ©

Querschnitt der Luftheizung

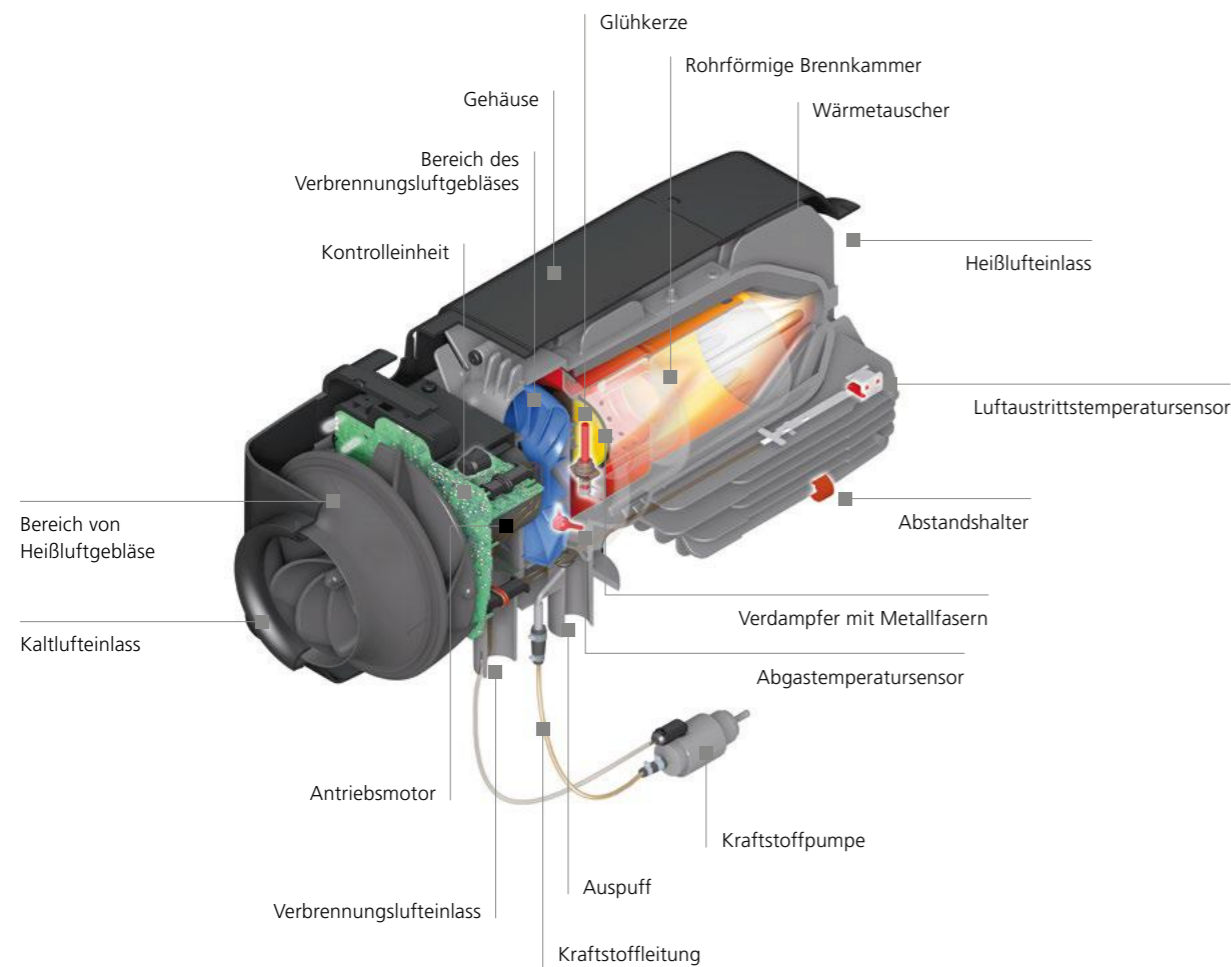

Querschnitt einer Wasserheizung

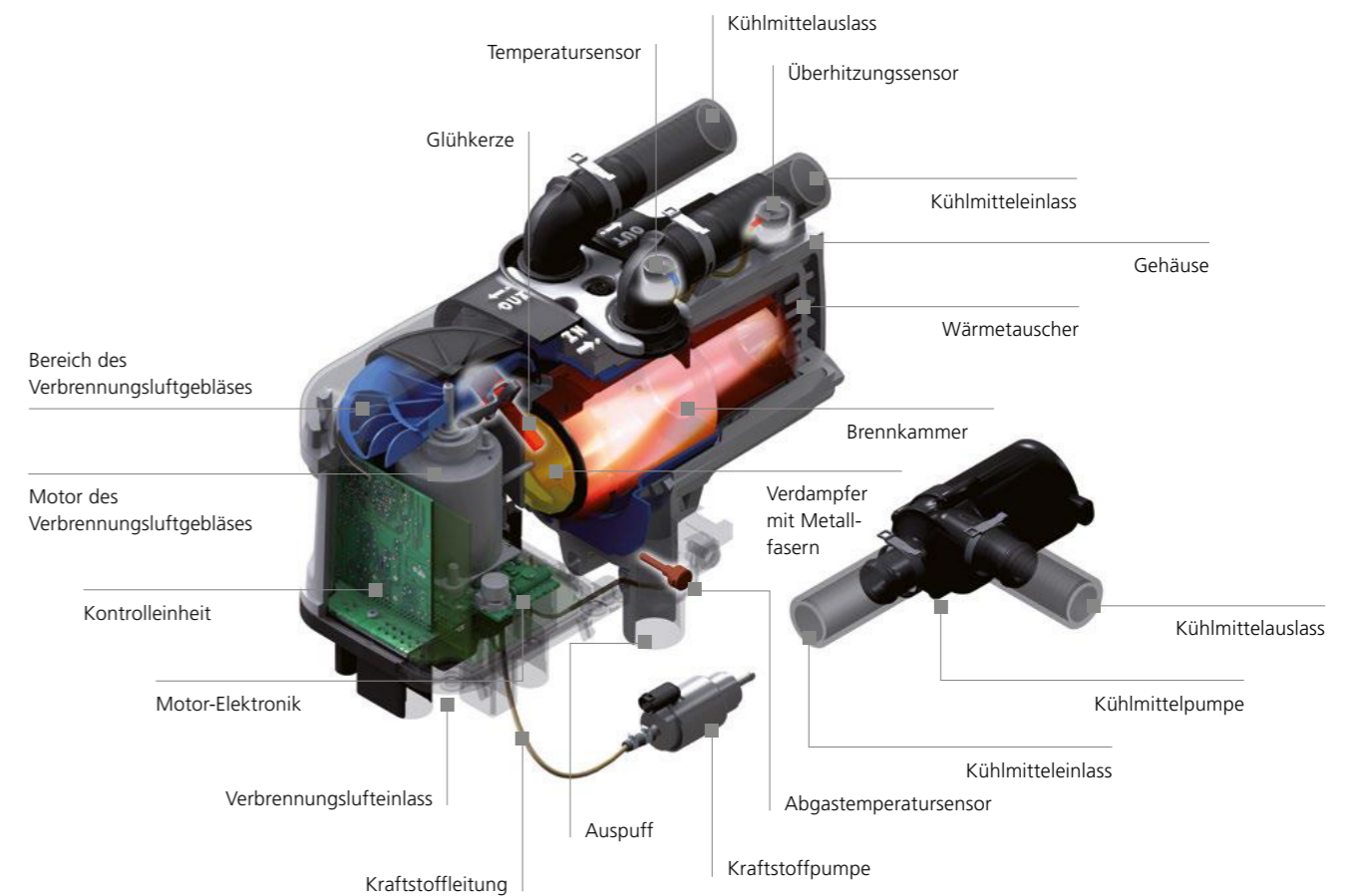

- Die Vorteile einer Dieselheizung:**
- Ein einziger Kraftstoff zum Heizen und Fahren
 - Weltweit 24 Stunden am Tag, 7 Tage die Woche verfügbar
 - Selteneres Wechseln von Gasflaschen
 - Geringeres Gesamtgewicht durch weniger Gasflaschen
 - Mehr Stauraum im Inneren



Air Top Luftheizungen

Ausgezeichnete Leistung überall

Hoch oben in den Bergen leuchten die Sterne am schönsten! Und gerade wenn die Nächte dort oben sehr kalt sind, erweist sich die Air Top als robuster und zuverlässiger Begleiter. Dank eines eingebauten Höhensensors stellt sich die Heizung automatisch auf den niedrigen Luftdruck ein und sorgt schnell und sparsam für eine konstante, angenehme Temperatur. Jeder kann weiterhin den Komfort von zu Hause genießen, denn die kompakten Heizgeräte nehmen nur wenig Platz in Anspruch.

Geringer Verbrauch, einfache Montage und Bedienung

Air Top Luftheizgeräte sind äußerst wirtschaftlich, sie verbrauchen sehr wenig Diesel und Strom und sind dabei geräuscharm. Sie sind einfach und auf verschiedene Arten zu installieren. Air Top Heizgeräte können außen, im Doppelboden oder im Inneren des Fahrzeugs montiert werden. Als eigenständiges Heizsystem oder als Ergänzung zu einem bestehenden Heizsystem.

Vorteile im Überblick:

- Kompakte Heizgeräte mit bewährter hoher Effizienz
- Kurze Aufwärmzeit
- Einfache Installation unter oder im Fahrzeug
- Konstante Innentemperatur, stufenlos einstellbar
- Automatische Höhenfunktion für alle Evo-Modelle
- Manuelle Höhenverstellung möglich bei Air Top 2000 STC
- Geringer Verbrauch, leiser Betrieb
- Intelligente Steuerung des Gebläses
- Komplette Montagesätze für eine schnelle Installation

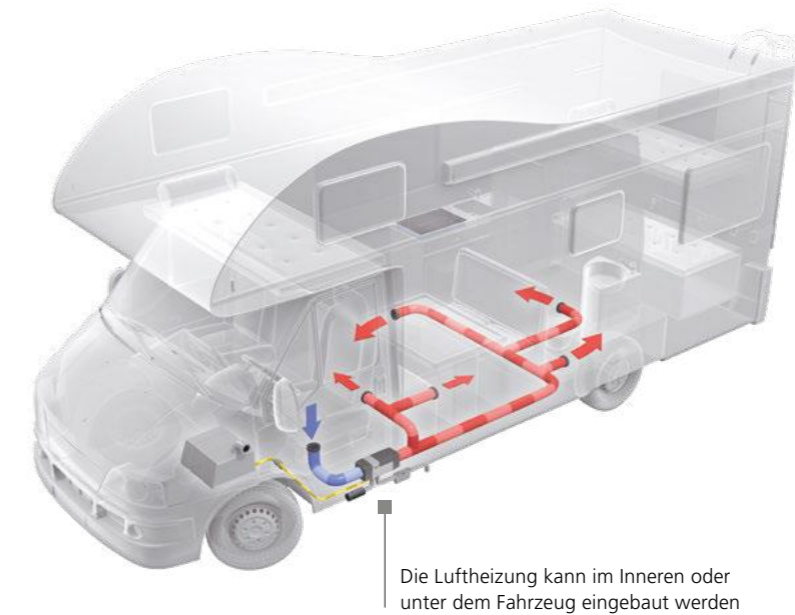

Die passenden Bedienelemente finden Sie auf den Seiten 30 und 31.

Technische Daten

	Air Top 2000 STC		Air Top Evo 40	Air Top Evo 55
Heizleistung (kW)	0,9 – 2	1 – 2	1,5 – 3,5 / 4*	1,5 – 5 / 5,5*
Kraftstoff	Diesel, HVO/GTL	Benzin	Diesel, HVO/GTL	Diesel, HVO/GTO
Kraftstoffverbrauch (l/h)	0,12 – 0,24	0,14 – 0,27	0,18 – 0,43 / 0,49	0,18 – 0,61 / 0,67
Nennspannung (V)	12	12	12	12
Nennleistungsaufnahme (W)	15 – 30	15 – 30	15 – 40/55	15 – 95/130
Luftvolumenstrom gegenüber 0,5 mbar (m³/h)	93	93	132 / 140	200 / 220
Abmessungen L x B x H (mm)	310 x 120 x 118	310 x 120 x 118	423 x 148 x 162	423 x 148 x 162
Gewicht (kg)	2,6	2,6	5,9	5,9

* Boost-Modus für eine max. Dauer von 6 Std. (Air Top Evo 40) oder 30 Min (Air Top Evo 55).



Range Plus System

Ein warmer Innenraum in Wohnmobilen mit Elektroantrieb

Trotz neuester Generationen von Batterietechnologien und Batteriemanagementsystemen wirkt sich die Erwärmung des Innenraums eines Elektrofahrzeugs auf die Reichweite des Fahrzeugs aus. Bei Kälte nimmt die Reichweite ab. Das liegt daran, dass Wärme durch häufiges Öffnen der Türen und Fenster entweicht.

Das Range Plus System von Webasto – eine kraftstoffbetriebene Luftheizung mit Kraftstofftank – entlastet das elektrische Heizsystem des Fahrzeugs erheblich. Außerdem sorgt es für eine angenehme Temperatur im Fahrzeug. Für Reisemobile mit Elektroantrieb wird somit eine netzunabhängige Lösung geboten, um trotzdem komfortable Wärme zu genießen.

Nachrüstung:

- Luft-Standheizung
- Bedienelement (MultiControl/TCon2)
- Luftverteiler (Zu-/Abluft)
- Kraftstoffversorgung (Tank, Tankeinfüllstutzen und -deckel)
- Tankfüllstandsanzeige

Technische Freigabe der Lösung:

- DEKRA (Entwicklung mit einem autorisierten Partner)
- Ergebnis mit Range Plus:
 - Bis zu 80 km zusätzliche Reichweite bei angenehmen Innentemperaturen
 - Bis zu 50 Stunden zusätzliche Heizleistung

Lieferumfang:

- Air Top 2000 STC D 12 V / Air Top Evo 40 D 12 V
- Fahrzeugspezifisches Installationskit
- Luftein- und -auslass, Luftführung, externer Temperatursensor, Heizungshalter, Kabelbaumverlängerung usw.
- Kraftstofftank, Tankfüllstandssensor, Tankfüllstandsanzeige (LED), Tankeinfüllstutzen und -deckel
- Verfügbar für: Mercedes EQV/E-Vito Tourer / VW ID.Buzz Cargo / VW ID.Buzz Van / Ford e-Transit, Stellantis K0 (Peugeot Expert/Citroën Jumper/Opel Vivaro)

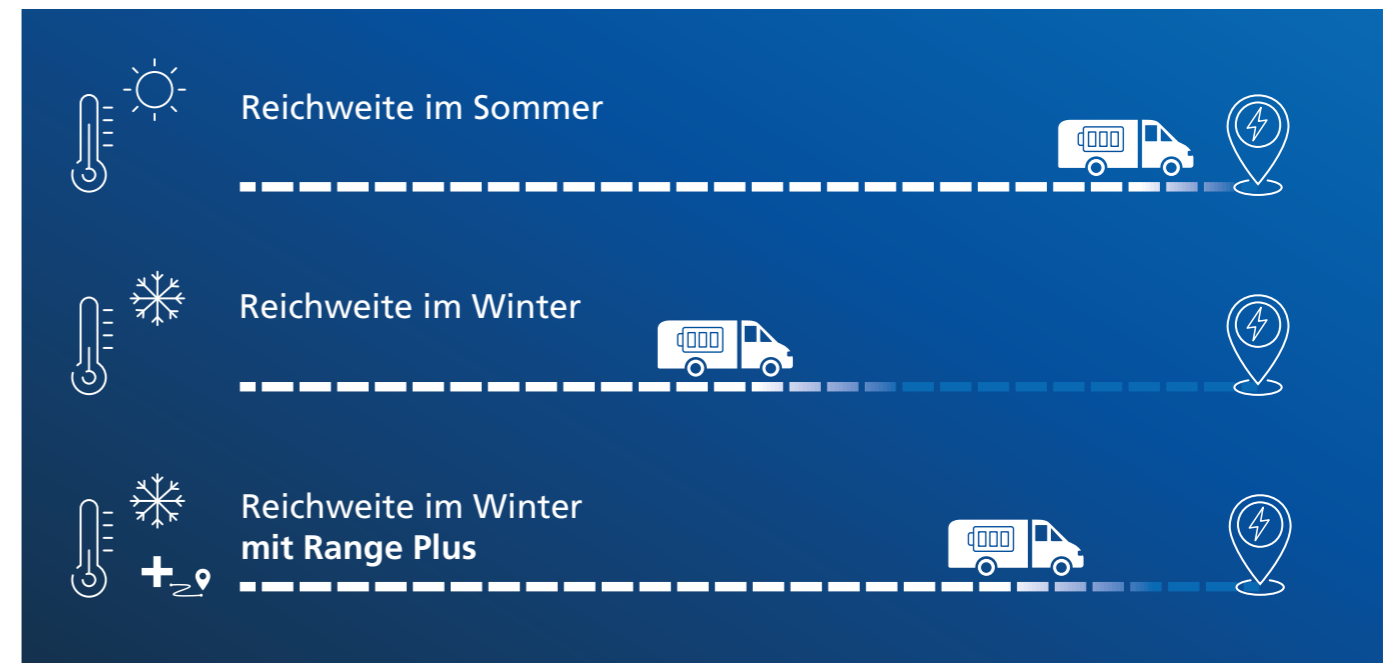
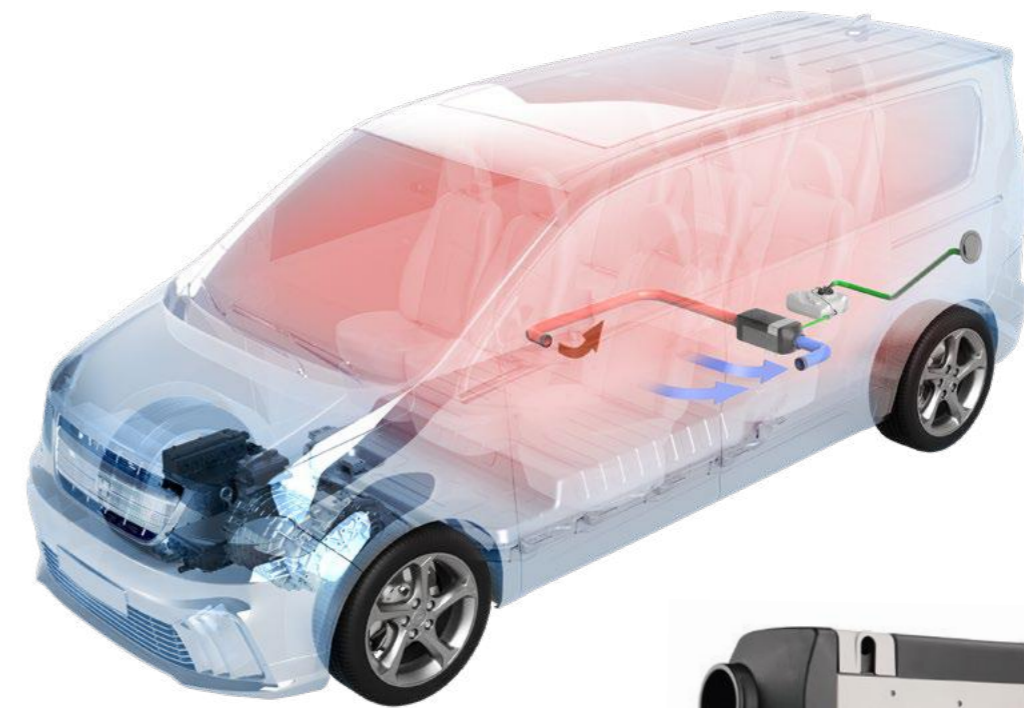

Mehr Informationen: webasto-comfort.com/de-de/rangeplus



Thermo Top Zusatzheizung

Kraftpakete für Fahrer und Motor

Endlich eine herrlich warme Fahrerkabine, auch im Winter! Wenn es kälter wird und die Heizung des Reisemobils nicht genug Wärme produziert, kommt die Thermo Top-Zusatzheizung ins Spiel. Dieses System sorgt bei Standzeiten oder während der Fahrt für angenehme Wärme im vorderen Bereich. Eine zugefrorene oder beschlagene Windschutzscheibe gehört von nun an der Vergangenheit an.

Kleine Heizung, große Wirkung

Diese Heizgeräte sind so kompakt, dass sie problemlos in den Motorraum passen. Sie werden daher in den Wasserkreislauf des Fahrzeugs eingebaut, um den Motor vorzuwärmen. Die Luft strömt durch den Wärmetauscher des Fahrzeugs, gelangt durch die Luftauslässe im Armaturenbrett in die Fahrerkabine und wird von dort aus gleichmäßig im Fahrzeug verteilt.

Die Standheizungen sind in verschiedenen Leistungsstufen erhältlich und verbrauchen wenig Kraftstoff. Ein weiterer Vorteil: Sie können zwischen der reinen Motorvorwärmung, der Innenraumheizung und einer Kombination dieser beiden Heizfunktionen wählen. Enthusiasten von integrierten Reisemobilen sind von diesem Zuheizger begeistert.

Vorteile im Überblick:

- Wärmeabgabe über die Luftauslässe im Armaturenbrett
- Schnelle Beheizung der Fahrerkabine und optionale Motorvorwärmung
- Heizleistung bis 2 kW, 5 kW oder 9,1 kW
- Geringer Verbrauch, umweltfreundlich
- Geräuscharmer Betrieb
- Betrieb mit Diesel oder 230 V (eThermo Top Eco)

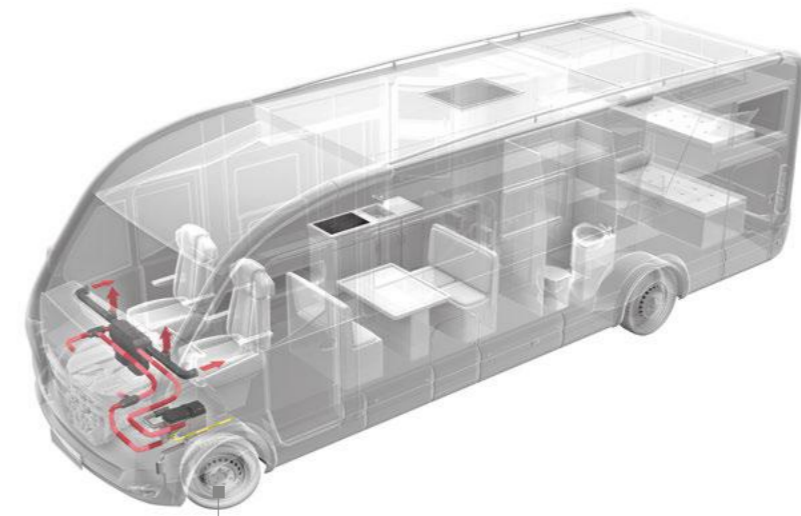
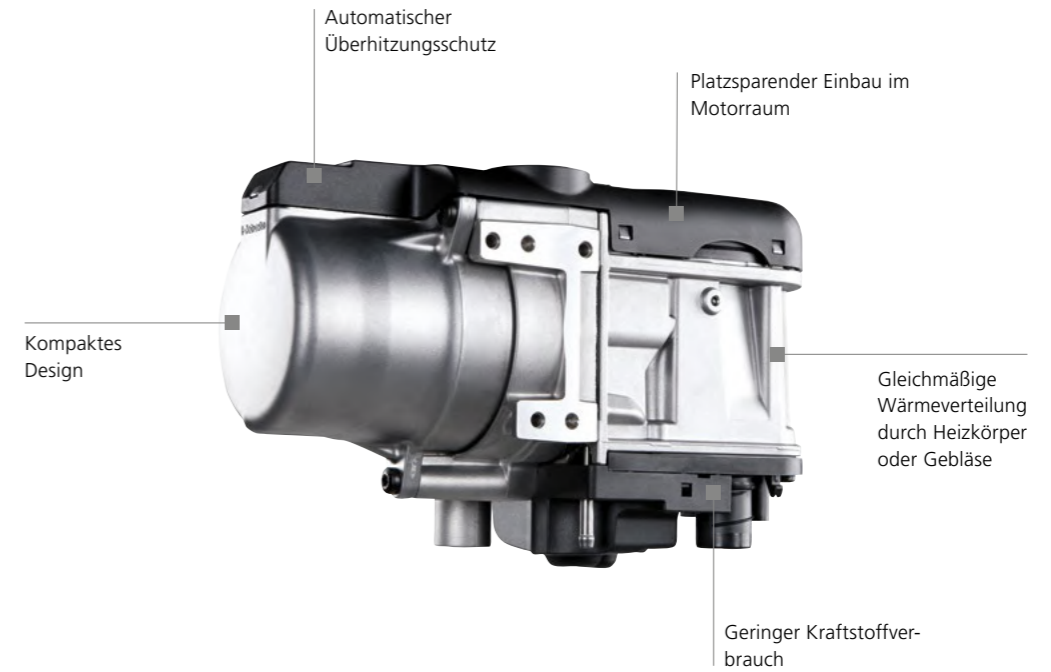

Die Wasserheizung kann platzsparend im Motorraum verbaut werden.

Technische Daten

	Thermo Top Evo	Thermo Pro 90	eThermo Top Eco
Heizleistung (kW)	1,8 – 5,0	1,8 – 7,6 / 9,1	2,0 / 3,0
Kraftstoff	Diesel	Diesel	230 V
Kraftstoffverbrauch (l/h)	0,22 – 0,62	0,15 – 0,9 / 1,1	–
Nennspannung (V)	12	12	12 – 14
Betriebsspannungsbereich (V)	11 – 16,5	10,5 – 16	220 – 230 V
Nennleistungsaufnahme (W)	10 – 33	37 – 83 / 90	–
Abmessungen L x B x H (mm)	218 x 91 x 147	355 x 139 x 219	181 x 91 x 133
Gewicht (kg)	2,1	4,9	1,2



Reine Gaslösungen



Hybride Heizsysteme

Das Beste aus zwei Welten: Gas/Elektro

Doppelte Heizleistung: Wenn Heizung und Dusche gleichzeitig und schnell arbeiten müssen, weil Sie duschen möchten während draußen ein eisiger Wind weht, ziehen die Hybridheizungen von Webasto und Whale alle Register.

Heat Air

Webasto hat gemeinsam mit Whale ein gasbetriebenes Luftheizgerät entwickelt, das sehr leise, kompakt und leicht ist und die nahezu identischen Maße wie die Webasto Air Top Evo besitzt.



Die Vorteile der Heat Air:

- Kompakte und platzsparende Heizlösung
- Unterflurmontage ist möglich
- Geeignet für Wohnwagen, Reisemobile und Campingfahrzeuge
- Verfügbar als reine Gas- oder Gas+Strom-Version

Technische Daten

	Gas + Strom				
	Heat Air 3 GT + Expance	Heat Air 4 G + Expance	Heat Air 5 GT + Expance	Heat Air 5 GTE + Expance	Heat Air 6 GTE + Expance
Heizleistung (kW)					
Kabinehluftheizgerät Gas	1,4/3,3	1,4/2,8/4,1	1,6/4,0/5,0	1,4/2,8/4,1	1,6/4,0/5,0
Kabinehluftheizgerät Strom	–	–	–	0,75/1,50/3,00	0,75/1,50/3,00
Kabinehluftheizgerät kombiniert	–	–	–	4,3	5,5
Boiler	1,35	1,35	1,35	1,35	1,35
nur Gas (kW)	1,35	1,35	1,35	1,35	1,35
Gas + Strom (kW)	0,75/1,5	0,75/1,5	0,75/1,5	0,75/1,5	0,75/1,5
Gasverbrauch (g/h)					
Kabinehluftheizgerät	109, 239	109, 233, 342	131, 342, 436	109, 233, 342	131, 342, 436
Boiler	98	98	98	98	98
Nennspannung (V)	12 DC	12 DC	12 DC	12 DC/230 AC	12 DC/230 AC
Nennleistung					
Kabinehluftheizgerät (A)	0,6 – 2,5	0,6 – 3,3	0,6 – 6,5	0,6 – 3,3	0,6 – 6,5
Kabinehluftheizgerät (W)				3,3/6,6/13,0	3,3/6,6/13,0
Boiler (A)	max. 0,48	max. 0,48	max. 0,48	max. 0,48	max. 0,48
Luftvolumenstrom (m³/h)	150	140	220	220	220
Wasserkapazität (l)	8	8	8	8	8
Ungefähre Warmwasserbereitungszeiten (15 bis 70 °C) (min)	26	26	26	26	26
Abmessungen L x B x H (mm)					
Kabinehluftheizgerät	469 x 165 x 175	469 x 165 x 175	469 x 165 x 175	559 x 165 x 175	559 x 165 x 175
Boiler	522 x 262 x 229	522 x 262 x 229	522 x 262 x 229	522 x 262 x 229	522 x 262 x 229
Gewicht (kg)					
Kabinehluftheizgerät	5,9	5,5	5,9	8,7	8,7
Boiler	4,0 – 4,5	4,0 – 4,5	4,0 – 4,5	4,0 – 4,5	4,0 – 4,5



Hybridlösungen



Hybride Heizsysteme

Das Beste aus drei Welten: Diesel/Gas/Elektro

Drei intelligente Lösungen

Wählen Sie zwischen unseren Varianten Hybrid 3, Hybrid 5 und Hybrid 7:

- Hybrid 3: Heizleistung 2 kW (Air Top 2000 STC) + 1,35 kW (Expanse Boiler): Kompaktlösung für Campingfahrzeuge
- Hybrid 5: Heizleistung 4 kW (Air Top Evo 40) + 1,35 kW (Expanse Boiler)
- Hybrid 7: Heizleistung 5,5 kW (Air Top Evo 55) + 1,35 kW (Expanse Boiler)
- Hybrid 3, 5 und 7 können mit einem zusätzlichen Elektroheizgerät für die Warmwasserbereitung kombiniert werden: Hybrid 3 E, Hybrid 5 E und Hybrid 7 E



Technische Daten

	Air Top (Diesel) + Whale Expanse Boiler nur mit Gas			Air Top (Diesel) + Whale Expanse Boiler mit Gas und Strom		
	Hybrid 3	Hybrid 5	Hybrid 7	Hybrid 3 E	Hybrid 5 E	Hybrid 7 E
Heizleistung (kW)						
Kabine-lufterhitzer	0,9 – 2,0	1,5 – 4	1,5 – 5,5	0,9 – 2,0	1,5 – 4,0	1,5 – 5,5
Boiler	1,35	1,35	1,35	1,35	1,35	1,35
Gas (kW)	1,35	1,35	1,35	1,35	1,35	1,35
Strom (kW)	–	–	–	0,75/1,5	0,75/1,5	0,75/1,5
Dieserverbrauch (l/h)	0,12 – 0,24	0,18 – 0,49	0,18 – 0,67	0,12 – 0,24	0,18 – 0,49	0,18 – 0,67
Gasverbrauch (g/h)	98	98	98	98	98	98
Nennspannung (V)	12	12	12	12	12	12
Nennleistung						
Kabine-lufterhitzer (W)	15 – 30	15 – 55	15 – 130	15 – 30	15 – 55	15 – 130
Boiler (A)	max. 0,48	max. 0,48	max. 0,48	max. 0,48	max. 0,48	max. 0,48
Luftvolumenstrom (m³/h)	93	140	220	93	140	220
Wasserkapazität (l)	8	8	8	8	8	8
Ungefähre Warmwasser-bereitungszeiten (15 bis 70 °C) (min)	26	26	26	26	26	26
Abmessungen L x B x H (mm)						
Kabine-lufterhitzer	310 x 120 x 118	423 x 148 x 162	423 x 148 x 162	310 x 120 x 118	423 x 148 x 162	423 x 148 x 162
Boiler	522 x 262 x 180	522 x 262 x 180	522 x 262 x 180	522 x 262 x 180	522 x 262 x 180	522 x 262 x 180
Gewicht (kg)						
Kabine-lufterhitzer	2,6	5,9	5,9	2,6	5,9	5,9
Boiler	4,0 – 4,5	4,0 – 4,5	4,0 – 4,5	4,0 – 4,5	4,0 – 4,5	4,0 – 4,5

Die Vorteile von Hybridlösungen:

- Kompakte dieselbetriebene Raumheizung und gasbetriebener Wasserboiler
- Flexible Installation an Bord oder im Unterboden
- Gasbetriebener Wasserboiler ist bei vorhandenem Netzanschluss optional mit elektrischer Zusatzheizung verfügbar



Diesellocher

Kochgelegenheit abseits von Campingplätzen

Im Wohnmobil so entspannt und einfach kochen wie zu Hause. Das geht mit einem Diesellocher von Webasto. Besonders abenteuerlustige Reisende, die ihre Freiheit schätzen und ohne Gasflaschen unterwegs sein wollen, sind mit diesem Kocher glücklich.

Alles für angenehmes Kochen

Natürlich überzeugt der Dieselherd auch in Sachen Funktionalität und Design. Er bietet alles, was Sie in einer modernen Küche brauchen, einschließlich eines wartungsarmen CERAN®-Kochfelds und einer einfachen Temperaturregelung. Die Abgase werden direkt nach außen abgeleitet und es gibt kein offenes Feuer. Das Einzige, was Sie riechen, ist Ihr leckeres Gericht.

Diesellocher X 100 – Freiheit und Autonomie

Der Webasto Diesellocher X 100 ist die perfekte Lösung für mehr Unabhängigkeit beim Reisen und für Personen, die mit nur einem Kraftstoff an Bord verreisen möchten.

Er wird über einen Dieselmotor betrieben, der mit Kraftstoff aus dem Fahrzeugtank befeuert wird. Warmluft, Verbrennungsabgase und -gerüche werden direkt nach außen geleitet. Das robuste, qualitativ hochwertige CERAN®-Kochfeld bietet eine breite Kochzone.

Die linke Seite dient zum Kochen und die rechte zum Aufwärmen bzw. zum Warmhalten. Dank der kompakten Abmessungen und dem flachen Design passt der Webasto Diesellocher selbst in die kleinste Küche. Ein weiterer Vorteil des CERAN®-Kochfelds: Es lässt sich leicht reinigen.



Vorteile im Überblick:

- Robustes, hochwertiges CERAN®-Kochfeld
- Leicht zu bedienen und zu reinigen
- Geringer Strom- und Kraftstoffverbrauch
- Anzeigeluchte für Restwärme
- Höhenfunktion, ideal für den Einsatz in den Bergen
- Option für ein Wohnmobil ohne Gas

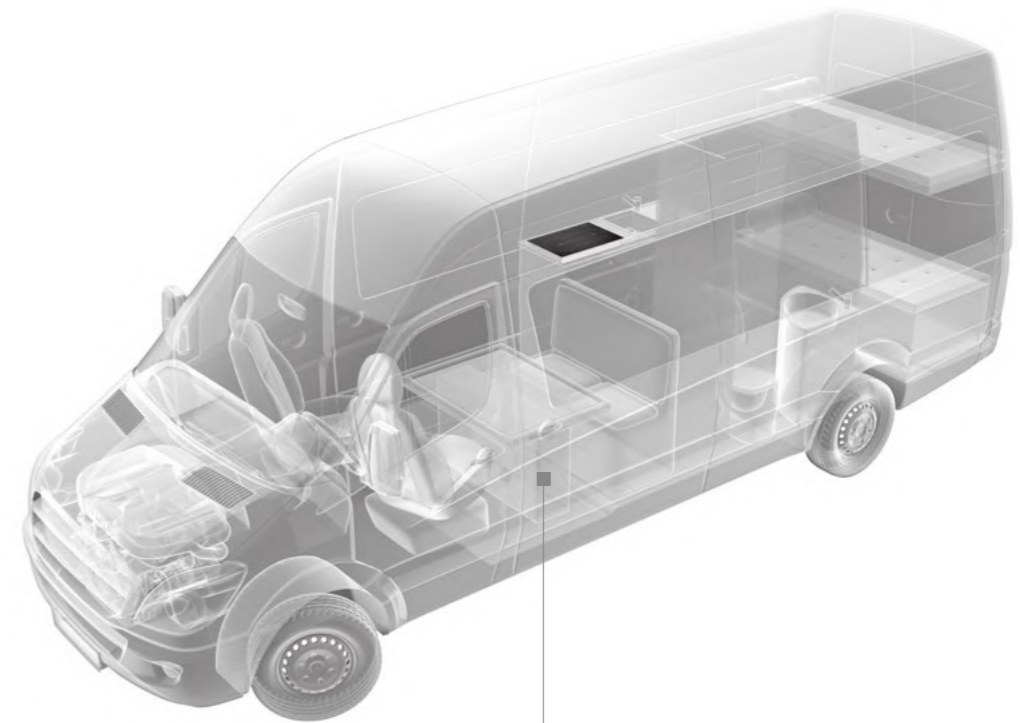

Der Diesellocher macht Kochen ohne offene Flamme möglich.

Die passenden Bedienelemente finden Sie auf den Seiten 30 und 31.

Technische Daten

	Diesellocher X 100
Heizleistung (kW)	0,9 – 1,9
Stromverbrauch (A)	0,3 (beim Start max. 8 A für 4 Minuten)
Kraftstoff	Diesel nach DIN EN 590, Diesel B20 – B30 nach DIN EN 16709, paraffinischer Dieseldieselkraftstoff (HVO/GTL) nach DIN EN 15940
Kraftstoffverbrauch (l/h)	0,09 – 0,18
Aufwärmzeit (min)	~ 3
Nennspannung (V)	12
Abmessungen des CERAN®-Kochfelds L x B x H (mm)	466 x 316 x 50
Abmessungen des Schutzgehäuses L x B x H (mm)	565 x 366 x 172 (2-cm-Schlauchstutzen)
Gewicht (kg)	8 (Kochfeld), 1,5 (Gehäuse)



© Marcel Schrötter | Motorbike European Champion

Cool Top Trail Dachklimaanlagen

Sie haben den perfekten Campingplatz für die Nacht oder die nächsten Tage gefunden. Jetzt ist es an der Zeit, sich zu entspannen! Bei heißem Wetter am besten in einem kühlen Raum. Unsere Cool Top Trail-Klimaanlage sorgt für das optimale Klima in Ihrem Reisemobil oder Wohnwagen. So haben Sie immer einen schönen Platz mit der richtigen Temperatur.

Ein ideales Klima durch Dachklimatisierung

Die kleinsten Modelle der Cool Top Trail Klimaanlagen eignen sich für den Einsatz in geparkten Reisemobilen und Wohnwagen von bis zu 10 m Länge. Mit ihren großzügig dimensionierten Wärmetauschern verfügen sie über einen hohen Wirkungsgrad und eine hohe Leistung. Ihre Verlässlichkeit und hohe Kühlleistung haben sie bereits im sehr heißen australischen Sommer bei Außentemperaturen von bis zu

50 °C bewiesen. Die Anlagen verfügen standardmäßig über eine Wärmepumpenfunktion mit hoher Leistung, die auch bei kalten Außentemperaturen von bis zu -5 °C funktioniert.

Starke Leistung bei einem niedrigen Geräuschpegel

Die starke Leistung und der geringe Geräuschpegel ermöglichen ein angenehmes Klima im Innenbereich, ohne die Nachbarn auf dem Campingplatz zu stören. Die neuen Cool Top Trail



Anlagen 28V und 36V verfügen über die „Variable Speed Compressor Technology“, die sowohl den Geräuschpegel als auch den Stromverbrauch reduziert. Dank der Verwendung von hochwertigen Komponenten sind eine lange Lebensdauer und minimale Wartungskosten gewährleistet. Durch die Verwendung von UV-stabilisiertem Polypropylen ist das Gehäuse robust und widerstandsfähig zugleich. Des Weiteren lassen sich über die serienmäßig mit-

gelieferte Fernbedienung alle Funktionen des Systems bequem vom Bett, Essplatz oder Sessel aus steuern. Neben den standardmäßigen Kühl- und Heizfunktionen verfügt die Cool Top Trail über nützliche Zusatzfunktionen wie Entfeuchtung, Timer und Schlaffunktion.

Cool Top Trail 20/24/28/28V/34/35/36V



Cool Top Trail 20/24



Cool Top Trail 28/28V

Die Vorteile der Cool Top Trail 20/24/28

- Leistungsstarke Geräte mit hoher Kühl- und Heizleistung
- Robust, leicht und geräuscharm
- Großer Betriebsbereich von -5 bis +50°C
- Flache Bauweise und kompaktes Design
- Einfache Installation
- Für den Einsatz in geparkten Reisemobilen und Wohnwagen von bis zu 8 m Länge



Cool Top Trail 34/36V



Cool Top Trail 35

Die Vorteile der Cool Top Trail 34/35

- Leistungsstarke Dachklimaanlage mit höchster Kühl- und Heizleistung in diesem Bereich
- Robust, leicht und geräuscharm
- Großer Betriebsbereich von -5 bis +50°C
- Flache Bauweise und kompaktes Design
- Einfache Installation
- Für den Einsatz in geparkten Reisemobilen und Wohnwagen von über 8 m Länge



© Marcel Schrötter | Motorbike European Champion

Die Vorteile der Cool Top Trail 28V/36V mit drehzahl geregelter Kompressortechnologie

- Sehr niedriger Geräuschpegel, insbesondere wenn das Gerät die Kompressor- und Lüftergeschwindigkeit reduziert.
- Leistungsstarkes Kühlen und Heizen bei geringerem Stromverbrauch
- Möglichkeit zur Reduzierung des Stromverbrauchs durch die neue ECO1- und ECO2-Funktion, was den Betrieb der Anlagen auch auf Campingplätzen mit geringerer Netzspannung ermöglicht.
- Flaches und kompaktes Design
- Turbo-Modus zum schnellen Abkühlen und Aufheizen des Fahrzeuges
- Für den Einsatz in Reisemobilen und Wohnwagen von bis zu 10 m Länge

Technische Daten

				Neu			Neu
Cool Top Trail	20	24	28	28V	34	35	36V
Kühlleistung (W)	2.000	2.400	2.800	2.800	3.400	3.500	3.600
Heizleistung (W)	2.000	2.400	2.600	2.600	3.000	3.500	3.300
Nennspannung (V)/ Frequenz (Hz)	230~/ 50	230~/ 50	230~/50	230~/ 50	230~/ 50	230~/ 50	230~/ 50
Nennstrom Kühlmodus (A)	3,0	4,2	5,0	4,8	5,8	5,6	6,4
Nennstrom Heizmodus (A)	2,6	3,8	4,8	4,8	5,4	5,2	6,2
Betriebstemperatur- bereich (°C)	-5 bis 50	-5 bis 50	-5 bis 50	-5 bis 50	-5 bis 50	-5 bis 50	-5 bis 50
Dachdicke (mm)	25 bis 85	25 bis 85	25 bis 70	25 bis 70	25 bis 70	25 bis 70	25 bis 70
Dachausschnitt (mm)	400 x 400 (360 x 360 mit optionalem Adapterrahmen)						
Abmessungen der Außeneinheit (mm)	1.002 x 566 x 215	1.002 x 566 x 215	855 x 657 x 215	855 x 657 x 215	1.122 x 850 x 223	998 x 680 x 340	1.122 x 850 x 223
Abmessungen der Inneneinheit (mm)	557 x 536 x 43	557 x 536 x 43	575 x 556 x 49	575 x 556 x 49	575 x 556 x 49	557 x 536 x 43	575 x 556 x 49
Gewicht (kg)	30,8	31,8	35,5	34,9	48	38,3	41,9



BlueCool Drive 40

Cool für die ganze Familie

Entspannt losfahren und gut gelaunt ankommen. Ein Wohnmobil, das das ganze Jahr über für angenehme Temperaturen sorgt, garantiert den perfekten Start in den Familienurlaub. Die Zusatzklimaanlage mit BlueCool Antrieb sorgt für angenehme Kühle im hinteren Fahrzeugbereich. So gerät niemand ins Schwitzen, nicht einmal die Kinder auf dem Rücksitz oder gar der Hund. So steht einer fantastischen Urlaubsstimmung nichts im Weg.

BlueCool Drive 40 – Zusatzklimaanlage für Reisemobile

Das BlueCool Drive 40 System wurde speziell für die Klimatisierung des Wohnbereichs eines Reisemobils während der Fahrt entwickelt. Die Klimaanlage beeindruckt mit einer Kühlleistung von 4 kW und ist damit auf dem Markt eine der leistungsfähigsten in ihrer Klasse. Teilweise nutzt das System vorhandene Komponenten der im Fahrzeug bereits verbauten Klimaanlage und wird in den Kältemittelkreislauf dieses Systems integriert.

Gleichmäßige Kühlung im gesamten Innenbereich

Die Verwendung der fahrzeugeigenen Klimaanlage in Verbindung mit der BlueCool Drive ergibt ein ganzheitliches Kühlsystem, das eine gleichmäßige Kühlung des gesamten Fahrzeuginnenbereichs ermöglicht.

Vorteile im Überblick:

- Kompaktes, effizientes Zusatzkühlsystem
- Kühlt den hinteren Teil des Fahrzeugs
- Leiser Betrieb über die 12V-Stromversorgung des Fahrzeugs
- Geringes Systemgewicht von weniger als 7 kg
- Bewährte Webasto Technologie
- Wird als montagefertiger Bausatz geliefert



Funktionsweise der Klimaanlage

Das BlueCool Drive System nutzt den fahrzeugeigenen Kompressor und Kondensator, während der Motor des Reisemobils läuft. Das System erzeugt im eingebauten Zusatzverdampfer kalte Luft, die den hinteren Teil des Fahrzeugs kühlt.

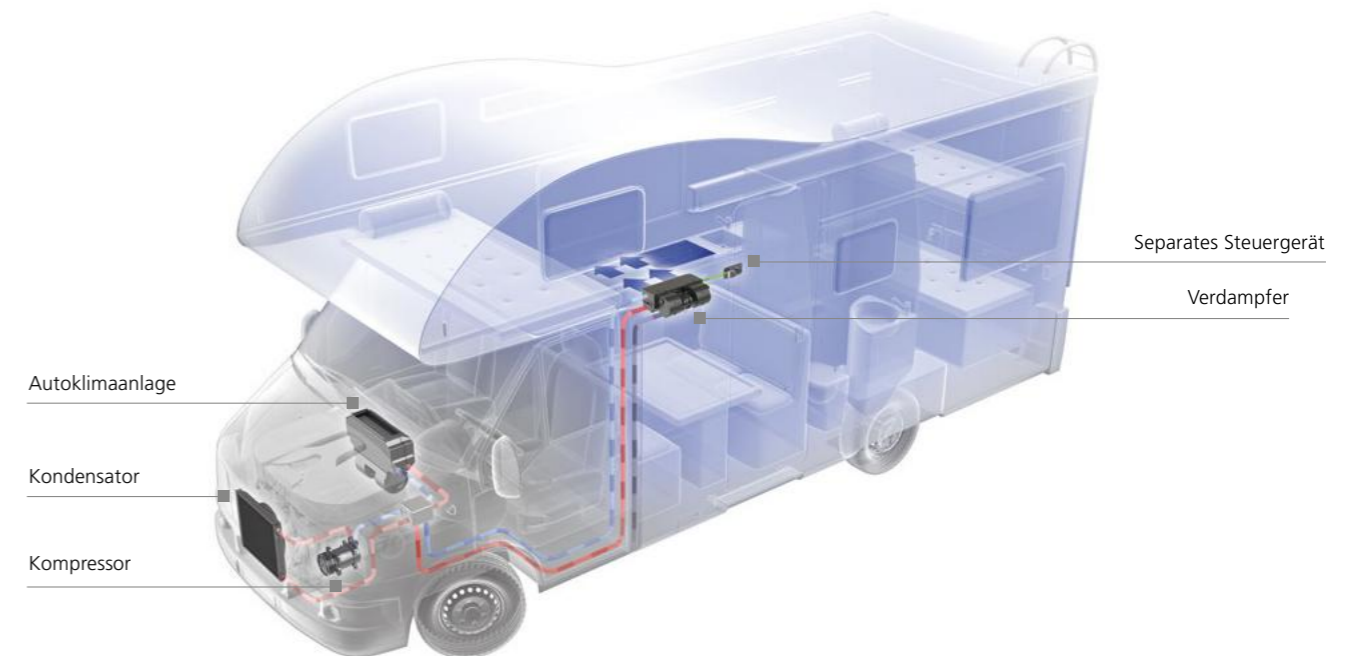





Die passenden Bedienelemente finden Sie auf den Seiten 30 und 31.

Technische Daten



	BlueCool Drive 40
Max. Kühlleistung (kW)	4,0
Nennspannung (V)	12
Stromaufnahme bei 12 V in Gebläsestufe 1/2/3 (A)	3,9/4,8/6,6
Nennleistungsaufnahme bei 12 V in Gebläsestufe 1/2/3 (W)	46/57/79
Luftvolumenstrom (m³/h)	450
Abmessungen Verdampfer L x B x H (mm)	390 x 235 x 125
Gewicht (kg)	6,6
Kältemittel	R134a

Bedienelemente

Kabellos

		Air Top 2000 STC	Air Top Evo 40/55	Thermo Top Evo	Thermo Pro 90
	ThermoConnect TCon2 – 12/24 V – Verfügbare Funktionen: Heizen, Lüften, Timerprogrammierung, Heizzeit-Management (HTM) – Individuelle Betriebszeiten zwischen 1 min und 24 h sowie Dauerheizen – Mehrere Fahrzeuge über eine App steuerbar – 2G- und 4G-basierte Steuereinheit mit integrierter Antenne – Einschließlich Taster mit integriertem Temperatursensor und Betriebsanzeige – App verfügbar auf Android- und iOS-Geräten sowie über Web-App my.webasto-connect.com auf jedem internetfähigen Endgerät – Alexa-Skill myWebasto verfügbar für Alexa-fähige Geräte	■	■	■	■
	Fernbedienung Telestart T99 – 12 V – Verfügbare Funktionen: Heizen, Lüften – Individuelle Betriebszeiten zwischen 10 min und 120 min sowie Dauerheizen – Inkl. einem Handsender mit Batterie, Empfänger, Scheibenleuchteantenne und Kabelbaum			■	■
	Handsender T99 – Inkl. Batterie – In Kit 9039217A enthalten – Bis zu vier Sender können verbunden werden			■	■
	Y-Adapter für Kabelbaum Zum Anschließen eines zweiten Bedienelements	■	■	■	■

Kabelgebunden

		Air Top 2000 STC	Air Top Evo 40/55	Thermo Top Evo	Thermo Pro 90
	MultiControl Mar RV ATE – 12/24 V – Verfügbare Funktionen: Heizen, Lüften – 21 aktivierbare Timer (3 vorwählbare Einschaltzeiten pro Tag, für 7 Tage im Voraus programmierbar) – Sofortstarttaste – Individuelle Betriebszeiten zwischen 10 min und 120 min sowie Dauerheizen – Schnelle und intuitive Bedienung dank großem TFT-Display und Multifunktionstaste – Blendenmaß (L x B): 68 x 48 mm – Einbautiefe: 15 mm – Inkl. Klebepad – Voreinstellung für Air Top 2000 STC, alle anderen Luftheizungen auswählbar	■	■		
	MultiControl Mar RV TT – 12/24 V – Verfügbare Funktionen: Heizen, Lüften – 21 aktivierbare Timer (3 vorwählbare Einschaltzeiten pro Tag, für 7 Tage im Voraus programmierbar) – Sofortstarttaste – Individuelle Betriebszeiten zwischen 10 min und 120 min sowie Dauerheizen – Schnelle und intuitive Bedienung dank großem TFT-Display und Multifunktionstaste – Blendenmaß (L x B): 68 x 48 mm – Einbautiefe: 15 mm – Inkl. Klebepad – Voreinstellung für Thermo Top Evo, alle anderen Wasserheizungen auswählbar			■	■

Schalter

		Air Top 2000 STC	Air Top Evo 40/55	Thermo Top Evo	Thermo Pro 90
	Drehwähler Standard – 12/24 V – Verfügbare Funktionen: stufenlos regelbare Heizung – Mit Betriebsanzeige und Fehleranzeige durch Blinkcode – Blendenmaß: Ø 49 mm – Einbautiefe: 55 mm	■	■		
	Drehwähler, automatische Höhenanpassung – 12/24 V – Mit Schalterfunktion und Beleuchtung – Blendenmaß: Ø 49 mm – Einbautiefe inklusive Stecker: 55 mm, – Für Air Top Evo Heizgeräte mit automatischer Höhenanpassung		■		
	Einbaublende – Für Drehwähler (1322581A) – Blendenmaß (L x B): 84 x 41,6 mm	■	■		
	EIN/AUS-Kippschalter – 12/24 V – Verfügbare Funktionen: EIN/AUS-Schalter – LED zur Anzeige des Heizgerätebetriebs – Blendenmaß (L x B): 23 x 23 mm (Bohrung 20 mm)				■
	Bedienelement des Dieselkochers X100 – Leichte Bedienung des Kochfelds – Anzeigeleuchte für Restwärme – Volle Funktionsfähigkeit in Höhenlagen				
	BlueCool Drive 40 – Einfache Leistungsanpassung über einen 3-stufigen Gebläseschalter				

■ jetzt haben die beiden letzten keine Zuordnung



Kompressorkühlschränke für Reisemobile und Wohnwagen

Genießen Sie perfekt gekühlte Speisen und Getränke



isotherm

Isotherm: eine lange Tradition für Qualität bei mobiler Kompressorkühlung

Der international gute Ruf der Marke Isotherm basiert auf den ausgezeichneten Produkten, welche für gute Qualität, attraktives Design und Energieeffizienz bekannt sind. Seit vielen Jahren ist Isotherm die Marke des Vertrauens in der Bootsbranche. Nun bieten wir die Isotherm Produkte und Innovationen auch für die Campingbranche an. In diesem Produktkatalog finden Sie lediglich eine kleine Auswahl an Kühlschränken. Isotherm bietet eine große Bandbreite an unterschiedlichen Standard-Kühlschränken, Schubladenkühlschränken, Kühlboxen und anderen Kühlprodukten.

Warum Kompressorkühlschränke für Reisemobile und Wohnwagen?

- Heutzutage möchten Kunden unterwegs den gleichen Komfort wie zu Hause genießen – die gleichen Lebensmittel, kalte Getränke, Eis – unabhängig davon, wie heiß es draußen ist. Nur mit der Kompressortechnologie lassen sich diese Erwartungen zu 100 % erfüllen. Besonders im Sommer, wenn die Temperaturen leicht auf über 32 °C steigen können.
- Die Technologie von DC-Kompressoren hat sich in den letzten zehn Jahren enorm verbessert und bietet nun extrem leise, verbrauchsarme und leistungsstarke Lösungen für mobile Anwendungen.
- Kompressorkühlschränke sind energiesparender (> A+) als Absorberkühlschränke (meist mit Energieklasse F oder schlechter).
- Mit der komfortablen, automatischen AC/DC-Anpassung haben Sie im Vergleich zu Absorberkühlschränken keine Unannehmlichkeiten mehr, was besonders im Wohnwagenbereich von großem Vorteil ist.

Vorteile im Überblick:

- Sehr gute Kühlleistung auch bei hohen Umgebungstemperaturen
- Wartungsfreies Produkt
- Niedriger Energieverbrauch A+/A++
- Leiser Betrieb dank kompakten Secop/Danfoss Kompressor

Kompressorkühlschränke für Reisemobile und Wohnwagen

Ein Überblick über unser Angebot

Freeline Elegance Kühlschränke

Die Isotherm Freeline Elegance Kühlschränke stellen eine Weiterentwicklung der Elegance Line dar, die speziell für Reisemobile und Wohnwagen entwickelt wurde. Effizienz und hohe Leistung standen bei der Entwicklung im Mittelpunkt. Außerdem wurden neue kompakte Freeline Slim Modelle eingeführt, die sich insbesondere für Räume mit wenig Platz eignen.



Freeline 115 Elegance



Freeline Slim 140



CRUISE Elegance Kühlschränke

Die Isotherm CRUISE Elegance-Linie ist die umfangreichste unseres Sortiments. Die hochwertig verarbeiteten Kühlschränke sind in Varianten mit einem Fassungsvermögen von 42 Litern bis hin zu 130 Litern erhältlich und immer mit einem Gefrierfach ausgestattet.



CRUISE EL 42



CRUISE EL 130



Lüftungssystem



Durch einfaches Verschieben des unsichtbaren Mechanismus können CRUISE Elegance Kühlschränke in den Lüftungsstatus versetzt werden. Die Tür bleibt offen während der Kühlschrank ausgeschaltet ist.

Easy-Fit-Installationslösung



Das Installationssystem ermöglicht eine einfache Befestigung des Schrankes direkt aus dem Inneren des Kühlschranks heraus. Ein Außenflansch ist für die Montage nicht erforderlich. Eine innovative innenliegende Buchsenstruktur verhindert das Zusammendrücken der isolierten Seitenwand.

Schubladen-Kühl- und Gefrierschränke

Schubladenkühlschränke bieten einen klaren Überblick über den Inhalt. Dank der Schublade ist der Inhalt leicht zu erreichen. Es gibt bereits einen DRAWER-Kühlschrank mit einem Fassungsvermögen von 16 Litern und das Sortiment reicht bis zu einer Version mit bis zu 130 Litern. Einige Modelle sind zusätzlich mit einer Gefrierschublade (-6 °C) ausgestattet.



DRAWER 16



DRAWER 130

Kühlboxen – zum Einbauen

Die Isotherm Einbaukühlboxen passen perfekt in kleine Räume, die nur von oben zugänglich sind. Mit einem Fassungsvermögen von 16 Litern bis 46 Litern gibt es immer ein Modell, das zu Ihrem verfügbaren Platz passt. Es gibt Modelle, die auch als Gefrierschrank (-22 °C) genutzt werden können.



BI 16



BI 29

Möchten Sie sich das gesamte Sortiment ansehen?

Möchten Sie alle Details zu den Kühlschränken sehen, um herauszufinden, welche Lösung für Ihr Reisemobil oder Ihren Wohnwagen am besten geeignet ist? Dann scannen Sie jetzt den folgenden QR-Code ein und schauen Sie jetzt in unseren aktuellen Reisemobilkatalog.



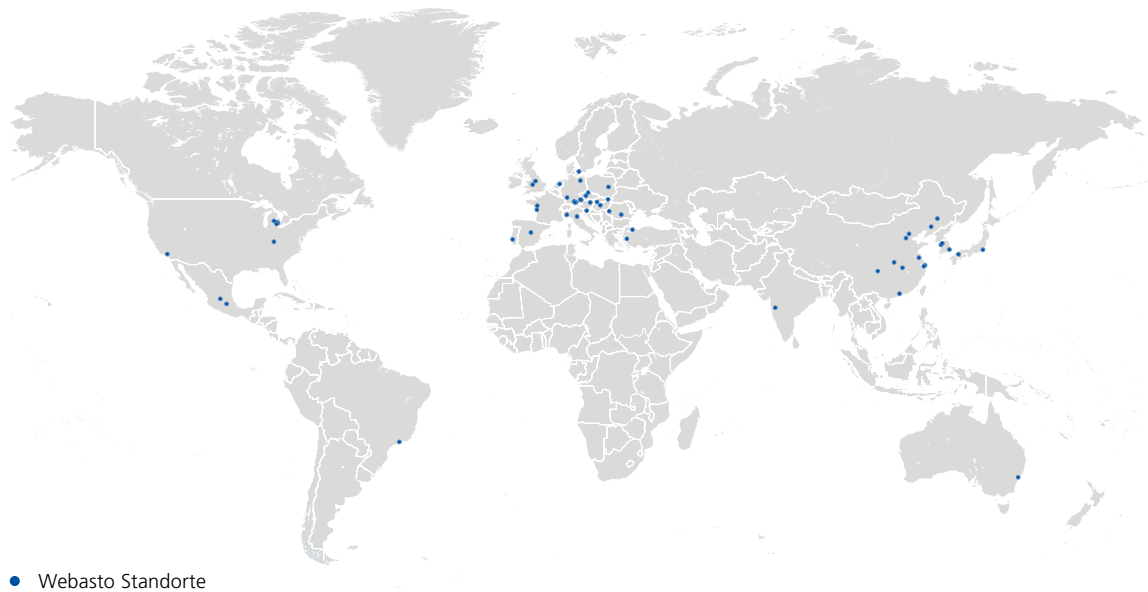

Als globaler innovativer Systempartner der Mobilitätsbranche zählt Webasto zu den 100 größten Zulieferern der Automobilindustrie weltweit. In Entwicklung, Herstellung und Vertrieb konzentriert sich das Unternehmen zum einen auf Dachsysteme und zum anderen auf die Elektrifizierung von Fahrzeugen. Das Produktangebot umfasst offenbare und feststehende Dächer, elektrische Hochvoltheizer und Batterien sowie Lösungen rund um das Thermomanagement. Zu den Kunden von Webasto zählen Hersteller von Personenkraftwagen, Nutzfahrzeugen und Booten ebenso wie Händler und Endkunden. 2022 erzielte die Gruppe einen Umsatz von über 4 Milliarden Euro und beschäftigte rund 16.800 Mitarbeitende an mehr als 50 Standorten. Der Hauptsitz des 1901 gegründeten Unternehmens befindet sich in Stockdorf bei München. Weitere Informationen finden Sie unter www.webasto-group.com